

VALLANKUMOUS VOI ALKAA

ultrax

SUUNNITELTU YLITTÄMÄÄN ODOTUKSET



ultra45

made in  Florence

VALLANKUMOUS VOI ALKAA

ultra^x

SUUNNITELTU YLITTÄMÄÄN ODOTUKSET



ultra45

made in  Florence

TUOTTAVUUS

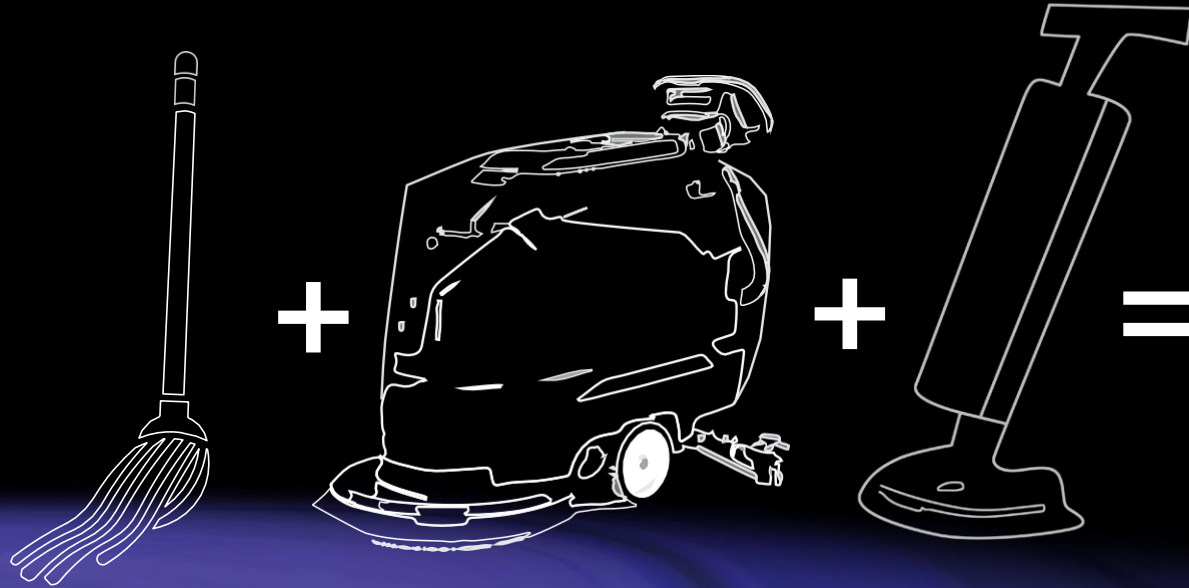

KÄYTTÖ

- **3 tunnin käyttöaika yhdellä akulla**
- Yltää ahtaisiin tiloihin
- Lakaisutoiminto
- Syväpuhdistus (2 harjaa) Puhdistaa jopa 70 % nopeammin kuin perinteinen märkäpyyhintä ja jopa 30 % nopeammin kuin perinteinen yhdistelmäkonepesu.

ERGONOMINEN

- Ei rasita käyttäjää
- Helposti kuljetettava, painoa vain 18 kg

YMPÄRISTÖYSTÄVÄLLINEN

- **90% veden säästö USFS-tekniikan ansiosta**
- Ultrax Smart Flow- järjestelmä
- 60 minuutin käyttöaika yhdellä säiliöllä

TUOTTAVUUS

0% Kahvan paino:

- Ei rasita käyttäjää
- Ei säiliötä tai akkua kahvassa
- Estää vauriot
- Kallistuu 90°

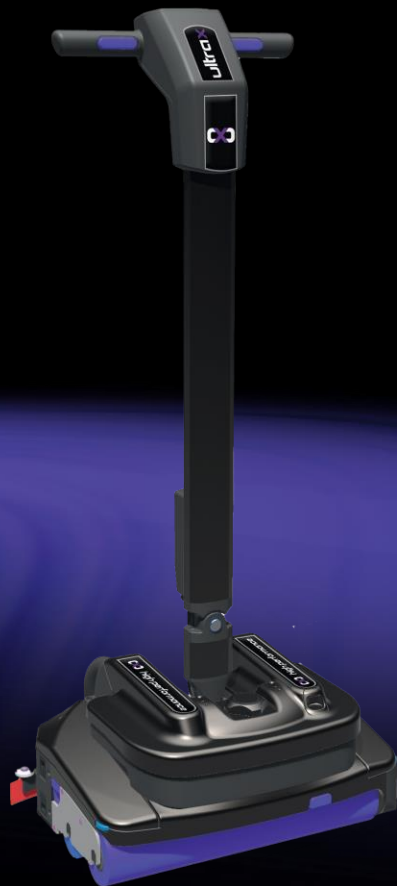

Raskas kahvan paino

- Aiheuttaa käyttäjän rasitusta
- Altis vaurioille
- Rajoittunut 35° kallistukseen
- Vaikeasti puhdistettavat letkut



ultra45

made in  Florence

TUOTTAVUUS

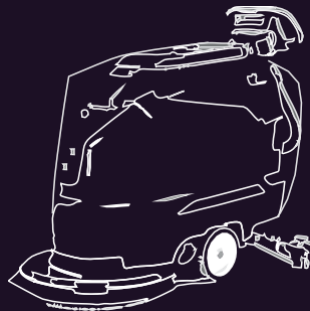

OMINAISUUDET

Käyttöaika yhdellä tankkauksella

40L Harjaimuri

45 minuuttia

Ultra45

60 minuuttia

Akun kesto

Noin 2 tuntia käyttöaika

3h käyttöaika

Lataus aika

10 tuntia

1 tunti

Puhdistusalue

Samankaltainen

Samankaltainen

Kuljetettavuus

Ei kuljetettavissa portaissa tai autossa

Helppo kuljettaa portaissa ja mahtuu kaikkiin autoihin

Huolto

Vaikea huoltaa

Helppo huoltaa ja puhdistaa letkut, sekä säiliöt

Korjaus

Kallis korjaus

Taloudellinen korjaus, helppo huoltaa

Puhdistusvoima

Vain aggressiivisilla harjoilla

Korkea puhdistusvoima UltraFiber- rullilla

Käyttäjäturvallisuus

Yleisesti ei käyttäjäturvallinen

Käyttäjäturvallinen

Pääsy ahtaisiin tiloihin

Ei mahdu ahtaisiin tiloihin

Mahtuu ahtaisiin tiloihin

Vetovoima

Vetovoimaa tarvitaan monissa tilanteissa

Vetovoimainen, ei tarvitse vetovoimaa

TUOTTAVUUS

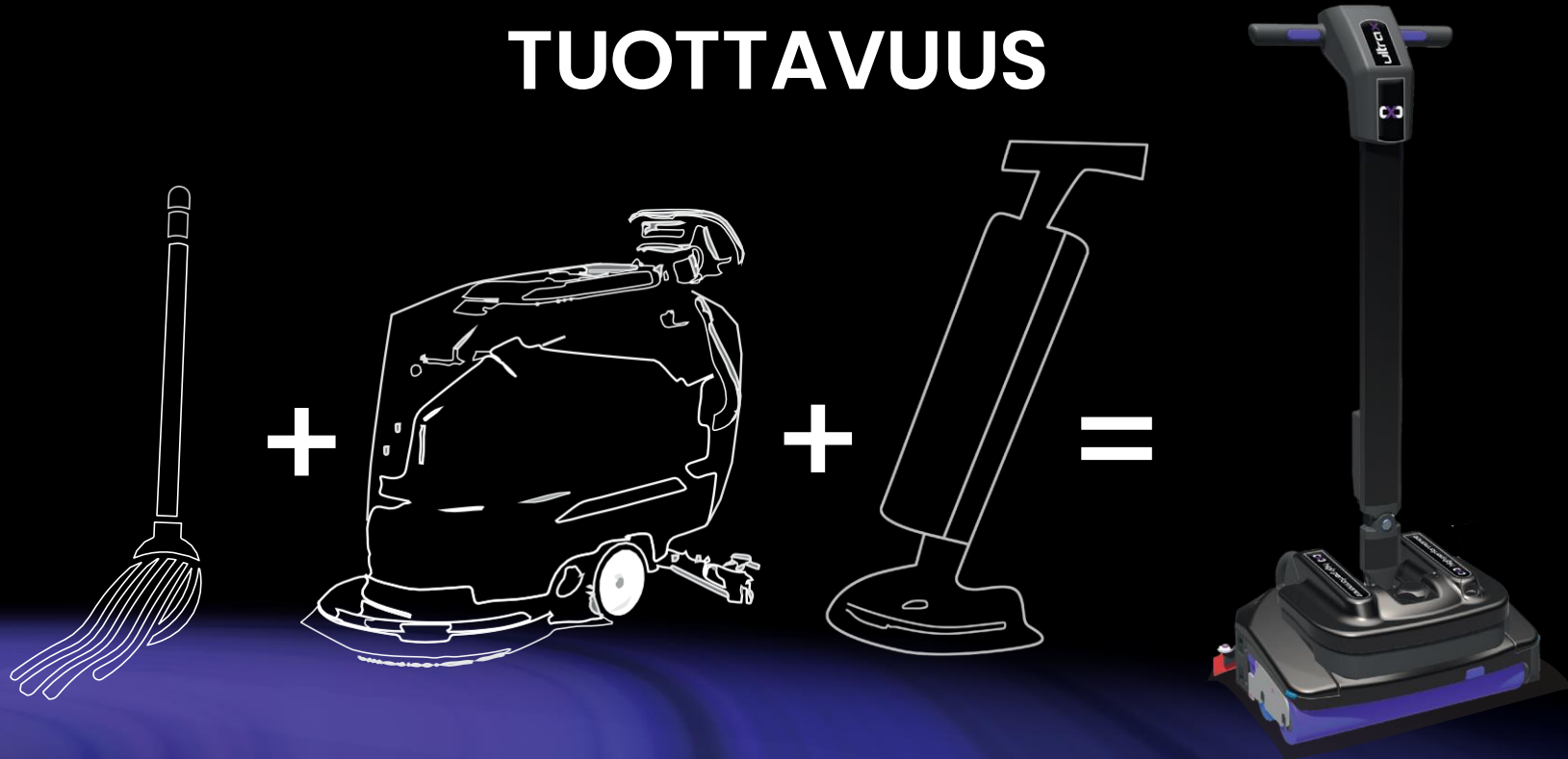

PIENEMPI VEDENKULUTUS EI MERKITSE VAIN YMPÄRISTÖYSTÄVÄLLISYYTTÄ

- 90% Pienempi vedenkulutus = harvemmat täydennykset ja tyhjennykset = enemmän tuottavuutta.
- Perinteinen yhdistelmäkone: 0,8 litraa/min, Ultra45: 0,07 litraa/min.
- 40-litrainen yhdistelmäkone: Aikaa kuluu noin 100 tuntia/ vuodessa täyttöön ja tyhjentämiseen.
- 3.5-litrainen yhdistelmäkone: Aikaa kuluu noin 7 tuntia/ vuodessa täyttöön ja tyhjentämiseen.
- Ajansäästö: Käyttämällä Ultra45- yhdistelmäkoneita 40 –litraisien mallien sijaan säästät noin 93 tuntia vuodessa pelkästään täyttö- ja tyhjennysaikojen osalta.



VALLANKUMOUKSELLINEN

ENSIMMÄINEN ITSEHUOLLETTAVA KONE:

- Ei kalliita huoltokäyntejä.
- Käyttäjä voi vaihtaa osat ilman työkaluja



Helposti puhdistettava letku:

Lyhyt ja helppopääsyinen letku nopeaan ja vaivattomaan puhdistukseen – toisin kuin muissa koneissa, joissa letku kulkee pitkänä kahvan alaosasta asti.

MULLISTAVA UUTUUS

ENSIMMÄINEN ITSEHUOLLETTAVA KONE:

- Ei kalliita huoltokäyntejä.
- Käyttäjä voi vaihtaa osat ilman työkaluja.

Hämmästyttävä ajansäästö ja stressin vähentyminen, käyttäjä voi itse vaihtaa osat ilman huoltokäyntejä.

"Työnjohtajat voivat ylläpitää toimintatehokkuutta pitämällä varastossa helposti vaihdettavia osia, mikä mahdollistaa nopean huollon ja minimoi koneiden seisokkiajan ilman, että tarvitaan paikan päällä olevia huoltohenkilöitä."

1 minuutti
elektroniikkalevyn
vaihtamiseen

10 sekuntia
vesipumpun
vaihtamiseen

10 sekuntia imu-
moottorin
vaihtamiseen

1 minuutti ajomoottorin ja
vaihteiden vaihtamiseen



ultra45

made in  Florence

MULLISTAVA UUTUUS

Jäteastia

Nopea tyhjennys



Kulmapuhdistus:

Puhdistaa kulmat suuremmalla ulottuvuudella, kuin levyharjakset

Mullistava puhdistusvoima:

Jopa 1000 rpm asti säädettävät harjat uskomattomalla puhdistusteholla

Kaksoisharjajärjestelmä:

Tarjoaa parhaat puhdistustulokset kaikilla latioilla.

UltraFiber- harjat:

Poikkeukselliset mikrokuituharjat korvaavat kaikki harjat, tarjoten poikkeukselliset puhdistustulokset kaikilla latioilla ilman kulumista.

Vesitankit ovat helppoja ja nopeita irrottaa. Veden paino kohdistuu 100% harjoihin käyttäjän käsivarsien sijaan



Matala profiilisäiliö, joka voidaan täyttää minkä tahansa hanan alla.



TEKNISET TIEDOT

Työskentely pinta-ala	1600 m ² /h
Pesuleveys	43cm
Mitat	K 1150 X L 490 X P 450
Harjojen määrä	2 kpl
Virtalähde	Litiumakku
Jännite	36V
Taajuus	/
Äänitaso	< 70 dBA
Puhdasvesisäiliö	3,5l
Likavesisäiliö	4,2L
Harjojen nopeus	Jopa 1000rpm
Paino	
Tyhjä paino	12Kg
Kokonaispaino	18Kg
Tehon kulutus	300W
Akun käyttöaika	jopa 180minuuttia
Latausaika	60minuuttia
Pakkausmitat	K 1310 X L 550 × P 400

Etkö haluaisi, että työntekijäsi ovat
ultra onnellisia ja ultra tuottavia?



ultra45

made in  Florence



SUUNNITELTU YLITTÄMÄÄN ODOTUKSET

made in  Florence